

Kompakt, kraftvoll und wirtschaftlich. Die neuen 6-Achsroboter MOTOMAN MH5S, MH5F und MH5LS, MH5LF benötigen nur geringsten Montageraum und bieten höchste Leistungsfähigkeit für eine ganze Reihe von Applikationen, wie z. B. Verpacken, Materialhandhabung, Maschinenbeschickung und Dosieren. Alles Anwendungen, bei denen vor allem Flexibilität gefragt ist. Die integrierte Medien und Luftzuführung maximiert die Anlagenzuverlässigkeit, verringert Störquellen und vereinfacht die Programmierung.

Die Roboter MH5S, MH5F und MH5LS, MH5LF erzielen außerordentliche Fertigungsergebnisse bei minimalem Kapitaleinsatz.

Diese Roboter können sowohl mit der Hochleistungs-Steuerung DX100 als auch mit der Kompakt-Steuerung FS100 betrieben werden.

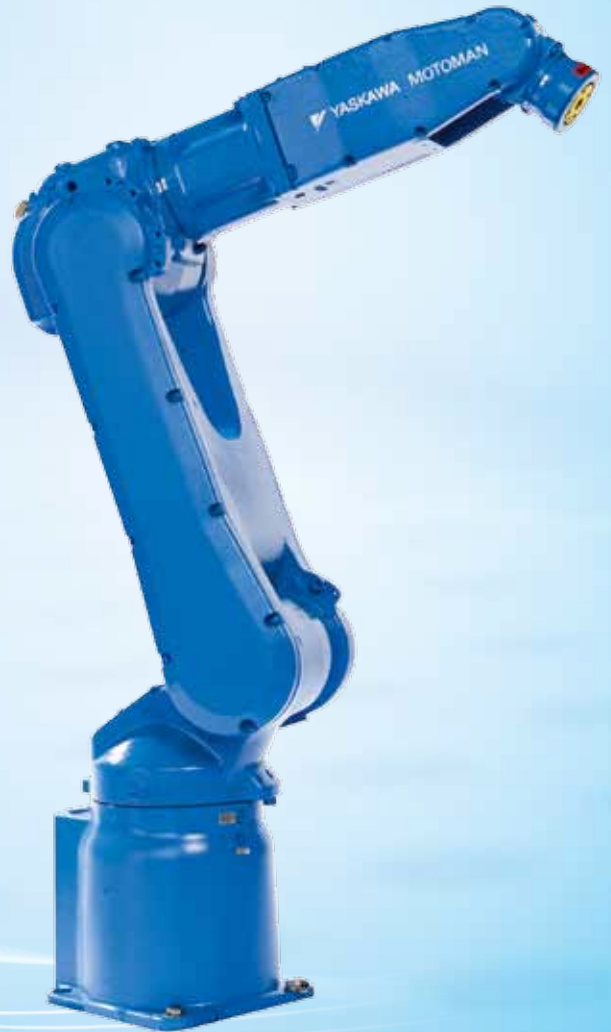

Vorteile im Überblick

- Schlank, kraftvoll und wirtschaftlich
- Verlängerter Arm
- Kompaktes Handgelenk
- Max. Arbeitsbereich 706/895 mm
- Minimale Installationsfläche
- 5 kg Tragkraft
- Integrierte Medien- und Luftzuführung
- Außerordentliche Fertigungsergebnisse bei geringstem Kapitaleinsatz

MOTOMAN MH5S, MH5F MOTOMAN MH5LS, MH5LF

Individualität und Handling

 **YASKAWA**
MOTOMAN

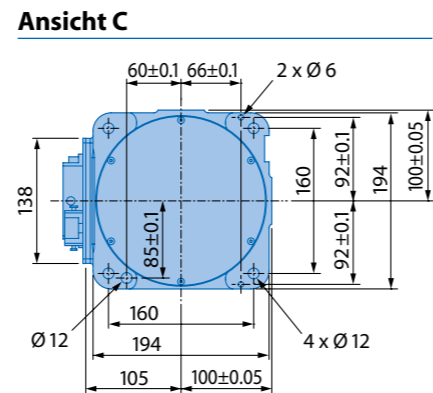
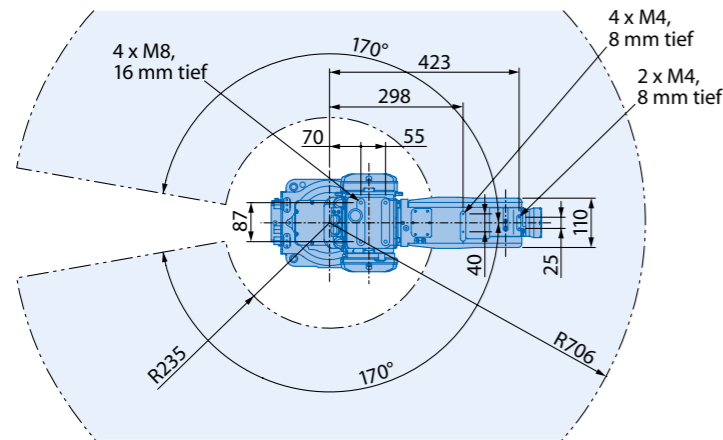
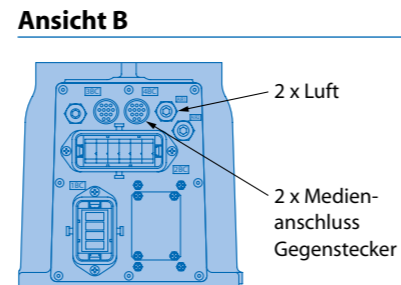
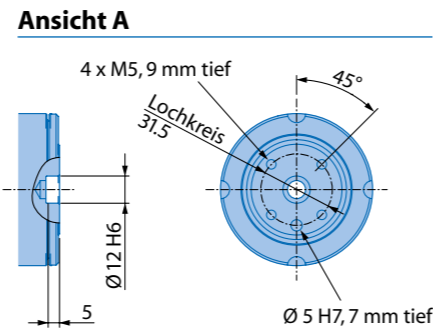
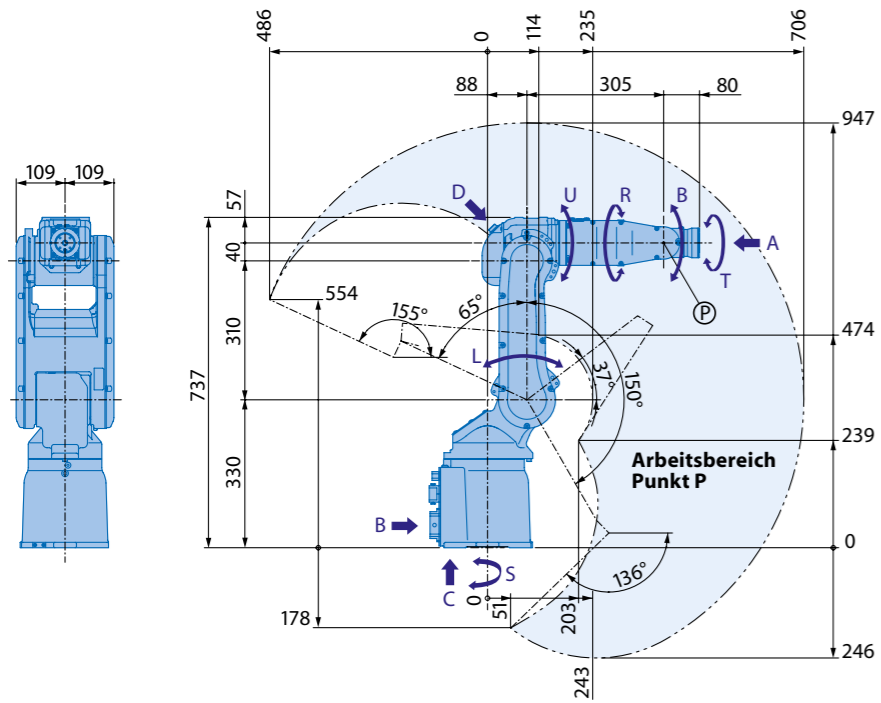

Montagemöglichkeiten: Boden, Decke, Wand

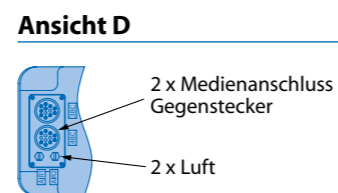

Alle Maße in mm | Technische Änderungen vorbehalten | Maßstäbliche Daten können unter robotics@yaskawa.eu angefordert werden - YR-MH005S-A12 (DX100), YR-MH005F-A12 (FX100), B-07-2012, A-Nr. 150256

Traglastdiagramm

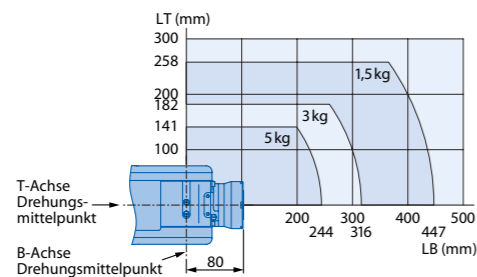

Technische Daten MH5S, MH5F

Achsen	Maximaler Arbeitsbereich [°]	Maximale Geschwindigkeit [°/sec.]	Maximales Drehmoment [Nm]	Maximales Trägheitsmoment [kg · m ²]	Anzahl gesteuerter Achsen	6
S	±170	376	-	-	Max. Tragkraft [kg]	5
L	+150/-65	350	-	-	Wiederholgenauigkeit [mm]	±0,02
U	+155/-136	400	-	-	Max. Arbeitsbereich [mm]	R = 706
R	±190	450	12	0,3	Zulässige Temperatur [°C]	0 bis +45
B	±135	450	12	0,3	Zulässige Luftfeuchtigkeit [%]	20 - 80
T	±360	720	7	0,1	Gewicht des Roboters [kg]	27
					Mittlere Anschlußleistung [KVA]	1

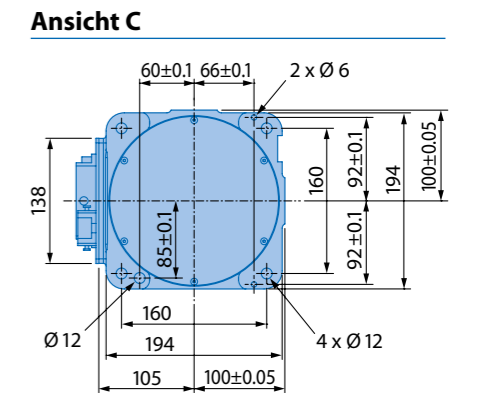
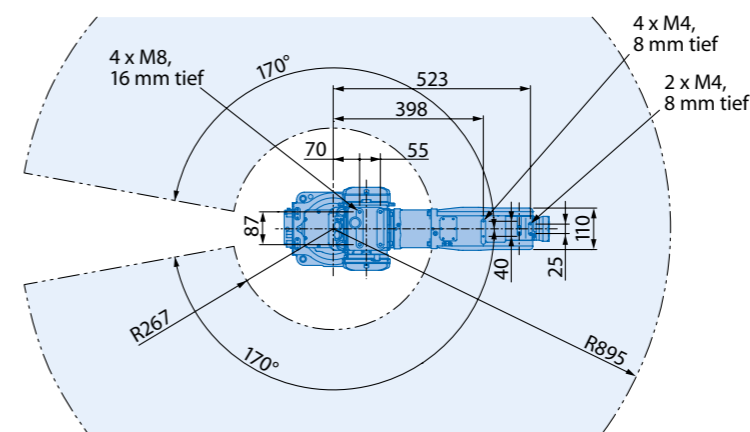
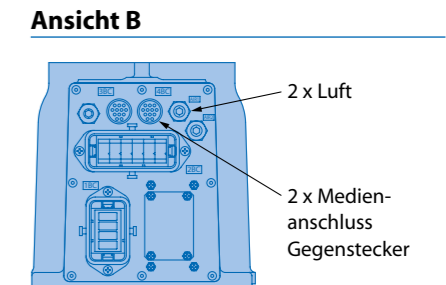
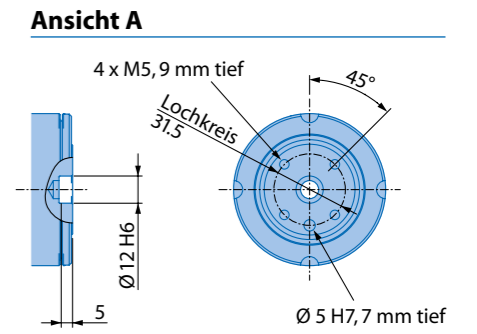
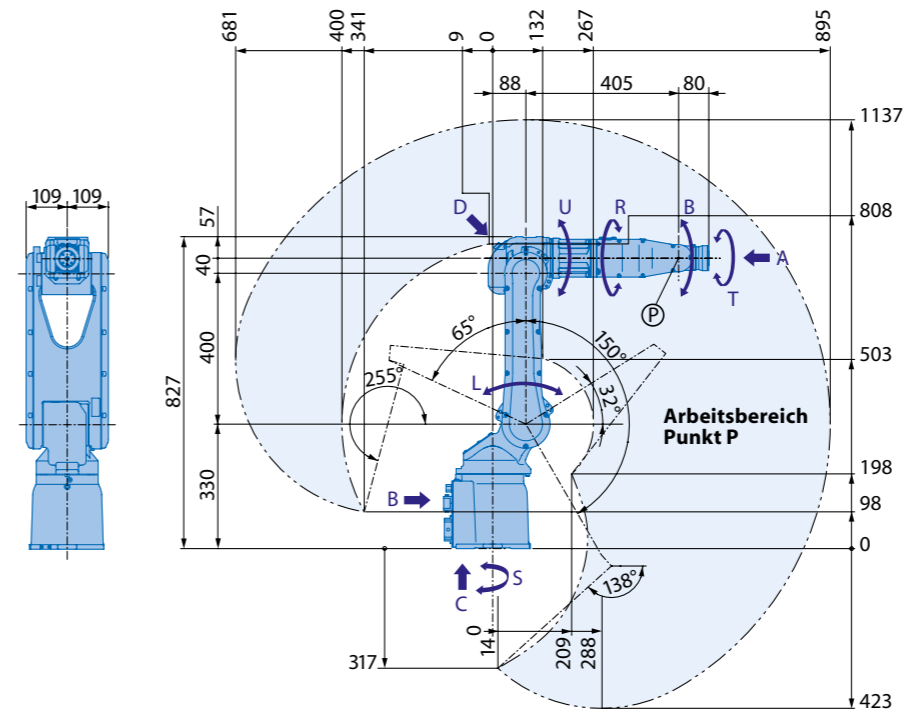

Montagemöglichkeiten: Boden, Decke, Wand

Traglastdiagramm

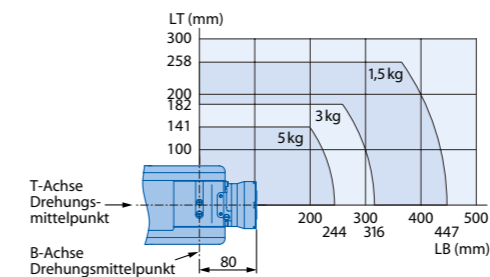

Technische Daten MH5LS, MH5LF

Achsen	Maximaler Arbeitsbereich [°]	Maximale Geschwindigkeit [°/sec.]	Maximales Drehmoment [Nm]	Maximales Trägheitsmoment [kg · m ²]	Anzahl gesteuerter Achsen	6
S	±170	270	-	-	Max. Tragkraft [kg]	5
L	+150/-65	280	-	-	Wiederholgenauigkeit [mm]	±0,03
U	+255/-138	300	-	-	Max. Arbeitsbereich [mm]	R = 895
R	±190	450	12	0,3	Zulässige Temperatur [°C]	0 bis +45
B	±135	450	12	0,3	Zulässige Luftfeuchtigkeit [%]	20 - 80
T	±360	720	7	0,1	Gewicht des Roboters [kg]	29
					Mittlere Anschlußleistung [KVA]	1

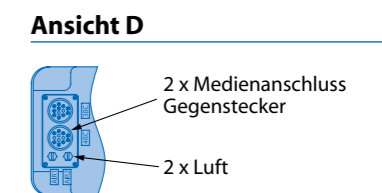

Alle Maße in mm | Technische Änderungen vorbehalten | Maßstäbliche Daten können unter robotics@yaskawa.eu angefordert werden - YR-MH005LS-A12 (DX100), YR-MH005LF-A12 (FX100), B-07-2012, A-Nr. 150258

YASKAWA Electric Corporation

JP 2-1, Kurosaki-shiroishi
Yahatanishi-ku
Kitakyushu-shi 806-0004
+093-645-8801

YASKAWA Gruppe

- A YASKAWA Austria
Schwechat/Wien +43(0)1-707-9324-15
- CZ YASKAWA Czech s.r.o.
Rudná u Prahy +420-257-941-718
- D YASKAWA Europe GmbH
Robotics Division
Allershausen +49-8166-90-0
YASKAWA Europe GmbH
Headquarter
Eschborn +49-6196-77725-0
- E YASKAWA Ibérica S.L.
Sant Boi de Llobregat +34-93-6303478
- F YASKAWA France SARL
Saint-Aignan-de-Grand-Lieu
+33-2-40131919
- FIN YASKAWA Finland Oy
Turku +358-(0)-403000600
- GB YASKAWA UK Ltd.
Banbury +44-1295-272755
- I YASKAWA Italia s.r.l.
Torino +39-011-9005833
- IL YASKAWA Europe Technology Ltd.
Rosh Ha'ayin +972-3-9004114
- NL YASKAWA Benelux B.V.
EB Son +31-40-2895500
- RUS YASKAWA Nordic AB
Moskva +46-480-417-800
- SE YASKAWA Nordic AB
Torsås +46-480-417-800
- SI YASKAWA Slovenia
Ribnica +386-1-8372-410
- ZA YASKAWA Southern Africa (PTY) Ltd
Johannesburg +27-11-6083182

Distributors

- BG Kammarton Bulgaria Ltd.
Sofia +359-02-926-6060
- CH Messer Eutectic Castolin Switzerland S.A.
Dällikon +41-44-847-17-17
- EE RKR Seadmed OÜ
Tallinn/Estonia +372 68 35 235
- GR Gizelis Robotics
Nea Kifissia +30-2106251455
- H Flexman Robotics Kft
Budapest +36-30-9510065
Rehm Hegesztéstechnika Kft
Budapest +36-53-380-078
- N Optimove as
Lierstranda +47-32240600
- PL Integrator RHC Sp. z o.o.
Torun +48-56-6519710
- TR Teknodrom Robotik
Otomasyon San. Tic. Ltd. pti
Gebze/Kocaeli +90-262-678-88-18



Zentrale YASKAWA Europe GmbH
Robotics Kammerfeldstraße 1
Division D-85391 Allershausen
Telefon 0 81 66 / 90 -0
Telefax 0 81 66 / 90 -103

YASKAWA Academy und
Vertriebsniederlassung
Frankfurt

YASKAWA Europe GmbH
Robotics Division
Hauptstraße 185
D-65760 Eschborn
Telefon 0 61 96 / 777 25 -0
Telefax 0 61 96 / 777 25 -39

www.yaskawa.eu.com
robotics@yaskawa.eu.com

Technische Änderungen vorbehalten.